

Sylomer[®] Compressor Grommet CGR

Kompressorfüße aus Hochleistungsdämpfer

- Belastbarkeiten bis 20 kg je Kompressorfuß
- Sylomer[®] inside
- Integrierte Stahlhülse zur sicheren Montage mit hohem Anzugsdrehmoment
- Für M8 Schrauben geeignet
- Wetter- und UV-beständig
- Hohe Wirksamkeit auch bei niedrigen Temperaturen

	Type	Dimension	Maximale Belastung		Eigenfrequenz	Verpackungs-	Bestell-
			in kg	in N	bei maximaler Belastung	einheit	nummer
	CGR-3-37x25-M8-S	37 × 25 mm	3	29	14,0 Hz	1 Set (= 48 Stk.)	42177
	CGR-6-37x25-M8-S	37 × 25 mm	6	59	13,7 Hz	1 Set (= 48 Stk.)	42178
	CGR-10-37x25-M8-S	37 × 25 mm	10	98	12,7 Hz	1 Set (= 48 Stk.)	41652
	CGR-20-37x25-M8-S	37 × 25 mm	20	196	13,0 Hz	1 Set (= 48 Stk.)	42179

Abgabemenge = Verpackungseinheit oder Vielfaches

Sylomer[®] Compressor Grommet CGR (unbelastet)

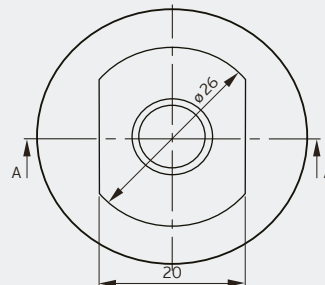
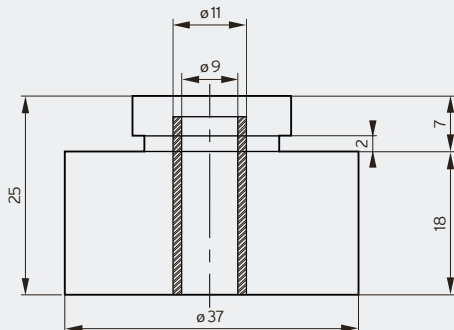

Kundenspezifische Ausführungen ab 1.000 Stk. verfügbar



Sylomer[®] Compressor Grommet CGR

DB Isotop[®] de © Copyright by Getzner Werkstoffe GmbH | 03-2021 | Alle Angaben und Daten beruhen auf unserem derzeitigen Wissensstand. Sie können als Rechen- bzw. Richtwerte herangezogen werden, unterliegen produkt- und anwendungsspezifischen Fertigungstoleranzen und stellen keine zugesicherten Eigenschaften dar. Die Werkstoffeigenschaften und deren Toleranzen variieren je nach Art der Anwendung sowie Beanspruchung und sind auf Anfrage bei Getzner erhältlich. Änderungen vorbehalten. Weitere allgemeine Informationen siehe VDI Richtlinie 2062 sowie Glossar. Weitere Kennwerte auf Anfrage.